

# BT-04B TROLLEY

## ASSEMBLY INSTRUCTIONS

## INSTRUCTIONS D'ASSEMBLÉE

## INSTRUCCIONES DE MONTAJE

### Part list

Part no.	Drawing	Description	Qty.
A		Base Base Base	1
B		Protección anticaída Enclosure Pole Protección lateral	3
C1		Rueda de dirección fija con freno Fixed-direction wheel with brake Roue fixe avec frein	2
C2		Rueda giratoria con freno Swivel wheel with brake Roue pivotante avec frein	2
D		Tomillo Bolt Vis	16
E		Tuerca Nut Écrou	16
F		Arandela de acero Steel washer Rondelle d'acier	32
G		Llave inglesa Spanner Clé	2



**MAXCHIEF EUROPE S.L.**

EU-Spain B-64775638  
C/ Roger de Flor, 93-95  
08013 Barcelona, SPAIN

[www.zowncontract.com](http://www.zowncontract.com)  
[www.maxchiefeurope.com](http://www.maxchiefeurope.com)

Tel. + 34 93 453 6600  
Fax. + 34 93 451 8894

Colocar B X 3 piezas en el alojamiento cuando se almacene el carro.

Put B X 3 pcs in the catcher when store the trolley.

Mettre B X 3 pièces dans la poule de preneur quand emmagasine le chariot.

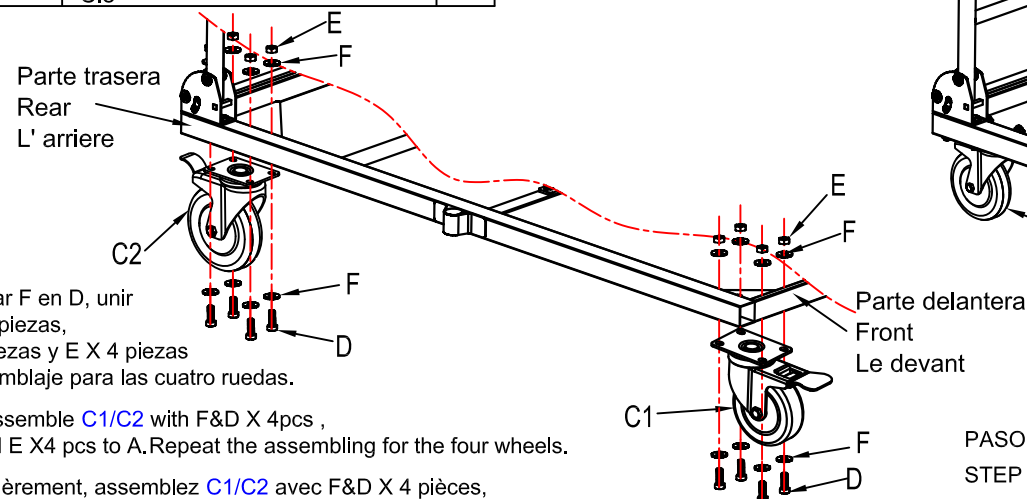

PASO 1: Primeramente colocar F en D, unir C1/C2 con F&D X 4 piezas, luego juntar F X 4 piezas y E X 4 piezas en A. Repetir el ensamblaje para las cuatro ruedas.

STEP 1: Put F on D firstly, assemble C1/C2 with F&D X 4 pcs, another F X 4 pcs and E X 4 pcs to A. Repeat the assembling for the four wheels.

ETAPE 1: Mettez F sur D premièrement, assemblez C1/C2 avec F&D X 4 pièces, après F X 4 pièces et E X 4 pièces à A. Repétez et assemblez les quatre roues à la base.

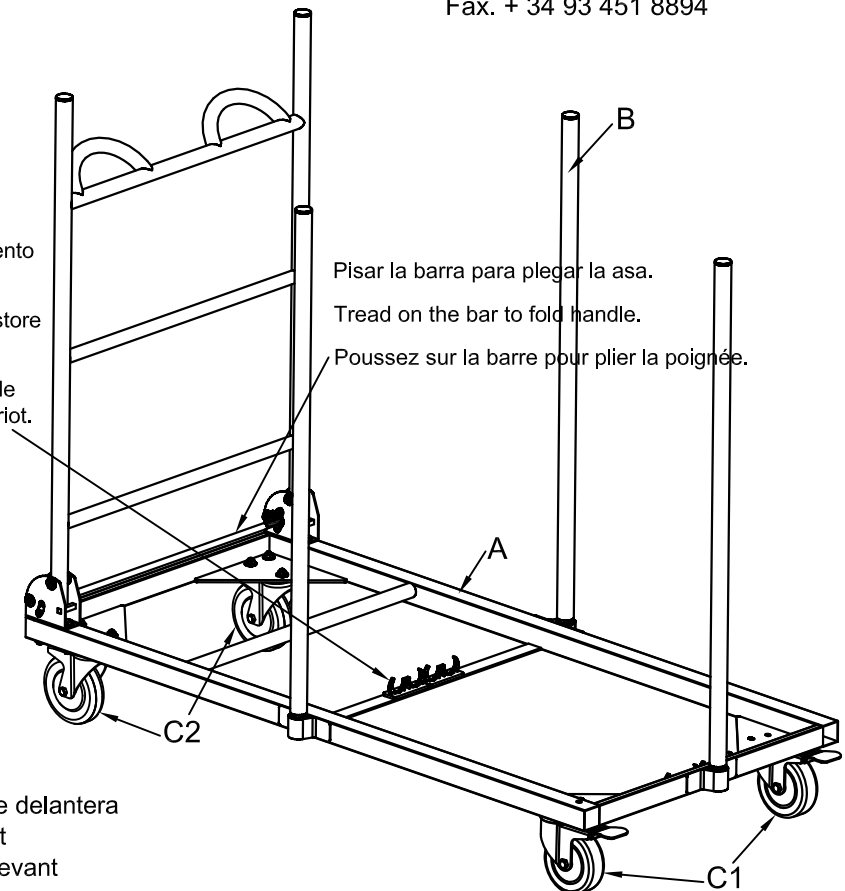

Pisar la barra para plegar la asa.

Tread on the bar to fold handle.

Poussez sur la barre pour plier la poignée.

PASO 2: Insertar B X 3 piezas a la base.

STEP 2: Insert B X 3 pcs to base.

ETAPE 2: Mettez B X 3 pièces à la base.